



L'engagement de Markem-Imaje : fournir la meilleure efficacité du marché.

La nouvelle 2200 Pallet bénéficie des atouts d'une gamme qui a fait ses preuves en terme de fiabilité, d'efficacité et de facilité d'utilisation dans des environnements exigeants en fonctionnement 24 heures sur 24, 7 jours sur 7. La 2200 Pallet met dorénavant les standards de la technologie d'impression et de pose d'étiquettes un cran au-dessus en offrant des interventions opérateur optimisées et une performance sans équivalent.

Fiabilité à toute épreuve

- Design unique et compact intégrant un applicateur robuste avec bras articulé pour en faire un excellent investissement à long terme.
- Pad applicateur et pièces de contact ne générant pas d'adhérence pour un nettoyage et une utilisation aisés.

Optimisation des opérations

- Chemins des consommables simplifié pour permettre aux opérateurs de changer les étiquettes et les rubans en moins de 40 secondes.
- Synchronisation des changements d'étiquettes et de rubans.
- Changement de la tête d'impression et des rouleaux d'entraînement sans outil en moins de 60 secondes.
- Fonction d'arrêt automatique pour une meilleure sécurité de l'opérateur et un redémarrage rapide.

Initiatives écologiques

- Conçue pour être recyclable à plus de 85 %.
- Consommation d'électricité inférieure à 60 watts en cadence maximale.

Haute performance d'impression

- Impression et pose d'étiquettes sur un ou deux côtés à des vitesses atteignant 120 palettes par heure.
- Productivité maximale grâce à une pose d'étiquettes précise sur deux côtés adjacents de la palette.
- Doubles processeurs RISC, assistés par un coprocesseur dédié extrêmement rapide, pour offrir une performance optimale.
- Etiquettes et rubans Markem-Imaje pour garantir la qualité d'impression et la durée de vie de la tête d'impression.

Traçabilité

- Codes conformes aux grades A et B de la norme ANSI même aux plus hautes vitesses d'impression-pose.
- Lecteur de codes à barres en option pour garantir que 100 % des palettes qui quittent l'usine ont un code lisible.
- Solutions logicielles CoLOS assurant l'intégrité des données produits, la gestion centralisée des données et une connexion facile à la base de données de l'entreprise.
- Chaque palette peut être identifiée de façon unique et suivie le long de la chaîne logistique, de son départ de l'usine à sa destination finale.



markem·imaje

a DOVER company

Caractéristiques du 2200 Pallet

Possibilités d'impression

- Procédés d'impression : transfert thermique ou thermique direct
- Horloge temps réel intégrée
- 10 compteurs individuels programmables
- Têtes d'impression :
 - 2620 : largeur d'impression 168 mm, résolution 200 dpi (8 points par mm)
 - 2630 : largeur d'impression 162 mm, résolution 300 dpi (12 points par mm)
- Vitesse d'impression maximale : 300 mm/s
- Bras articulé pour applications sur un ou deux côtés adjacents
- Durée d'un cycle d'impression-pose :
 - Une étiquette appliquée sur le côté de la palette : 7 s
 - Une étiquette appliquée sur l'avant ou l'arrière : 10 s
 - Deux étiquettes appliquées sur deux côtés adjacents : 20 s
- Polices : 16 polices vectorielles disponibles
- Téléchargement de polices TrueType
- Capacité à gérer des polices Unicode
- Compatible avec la plupart des formats de fichiers graphiques : BMP, WMF, PCX, PNG, ICO, GIF, TIFF, JPEG
- Prise en charge des principaux codes à barres linéaires et bi-dimensionnels

Exploitation

- Interface utilisateur avec affichage graphique et état de la machine dans 26 langues
- Clavier : démarrage, pause, impression
- Fonction de sécurité intégrée : arrêt automatique de l'arrivée d'air si l'applicateur rencontre un obstacle
- Arrêt d'urgence activé depuis le système et à distance
- Interface industrielle de communication :
 - Signaux I/O : 2 x In via Opto, 5 x Out via relay, 24 VDC
 - RS-232 haut débit, 300 – 115 200 bps
 - Ethernet 10/100 (LPD, R Telnet, FTP, serveur Web)
- Séquence programmable de réapplication ou mode défaut en cas de non-lecture du code à barres

Supports

- Etiquettes autocollantes prédécoupées en rouleau
- Taille des étiquettes standard : DIN A5 (148 x 210 mm)
- Enroulement des étiquettes face à l'extérieur en standard
- Largeur maximale des étiquettes : 178 mm
- Diamètre maximum du rouleau d'étiquettes : 350 mm, environ 2 550 étiquettes par rouleau
- Mandrin intérieur : 76 mm
- Face de contact du ruban pour transfert thermique enroulé vers l'intérieur
- Longueur du ruban encreur : 560 m
- Mandrin du ruban : 25 mm

Autres caractéristiques

- Applicateur en versions droite ou gauche pour des applications d'étiquettes à l'avant ou à l'arrière de la palette
- Humidité : 20 à 85 % sans condensation
- Alimentation électrique : 110/240 V AC; 50/60 Hz
- Alimentation en air comprimé : 6 bars, air sec et propre

Options et accessoires

- Kit pour traiter les rouleaux dont les étiquettes sont enroulées face à l'intérieur
- Extension mémoire sur carte SD
- Polices vectorielles et internationales
- Alarme lumineuse trois couleurs
- Lecteur de code à barres
- Pied support industriel et station d'accueil

Logiciels PC

- Compatible avec CoLOS Create Professional et CoLOS Enterprise
- Logiciels CoLOS Traceability
- Compatible avec la norme Weihenstephan

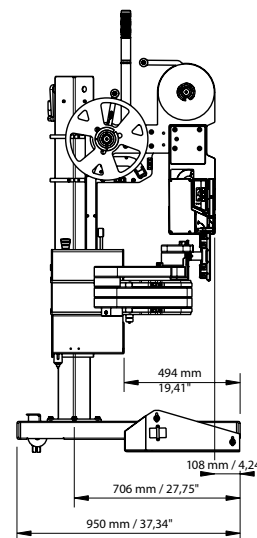
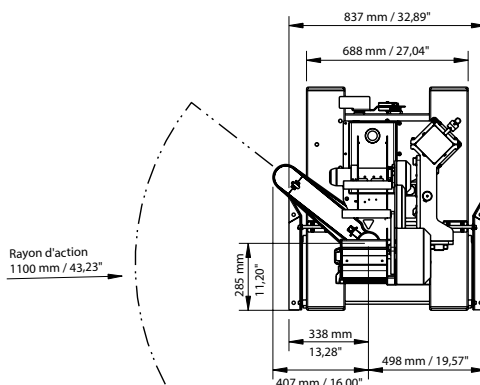
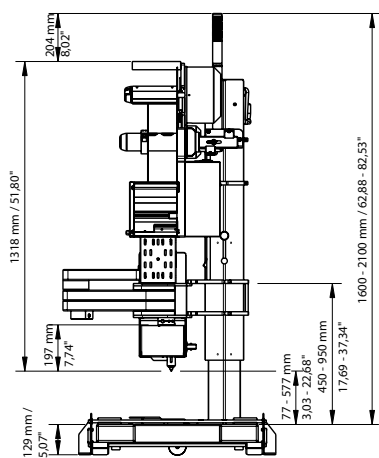

Dimensions de la version avec applicateur à droite



Pour en savoir plus, scannez ce code avec votre smartphone ou visitez www.markem-imaje.com



Nous nous réservons le droit de modifier sans préavis la conception et/ou les caractéristiques de nos produits.

DOVERCO
Emballage. Stratégique.

2111 32e Avenue, Montréal, Québec H8T 3J1
Tél : (514) 420-6060 • Fax : (514) 420-6015

250 Trowers Road, Unit 7, Vaughan, Ontario L4L 5Z6
Tél : (289) 256-2141 • Fax : (289) 256-2142

Sans frais : 1-800-363-0697 • www.doverco.ca • ventes@doverco.ca



markem·imaje

a **DOVER** company